

LUMINARIA INDUSTRIAL - PANALUX/150-250-400W

CE	IP23	230V	Clase 1
----	------	------	---------

IP55	Sólo reflector Con cristal
------	-------------------------------



Estructura	Cuerpo de fundición de aluminio.
Caja portaequipos	Aluminio pintado.
Reflector	Aluminio anodizado liso.
Difusor	Cristal de protección UV resistente altas temperaturas.
Equipamiento	Junta de goma. Portalámparas de cerámica. Placa de conexión de fácil mantenimiento. Prensaestopa. Regleta. Tornillos internos acero zincado, tornillos externos acero inoxidable. Gancho y cadena pintados.
Recambio	Recambios y accesorios consultar.

REF.	POTENCIA	CONEXIÓN
68140	150/250/400W	E40
68140.1	HM-150W	E27
68140.10	HM-150W c/lamp.	E27
68140.2	HM-250W	E40
68140.20	HM-250W c/lamp.	E40
68140.3	HM-400W	E40
68140.30	HM-400W c/lamp.	E40
68140.4	VSAP-150W	E40
68140.40	VSAP-150W c/lamp.	E40
68140.5	VSAP-250W	E40
68140.50	VSAP-250W c/lamp.	E40
68140.6	VSAP-400W	E40
68140.60	VSAP-400W c/lamp.	E40
68140.7	VM-250W	E40
68140.70	VM-250W c/lamp.	E40
68140.8	VM-400W	E40
68140.80	VM-400W c/lamp.	E40
68990	Cierre cristal+ cadena D-480mm.	

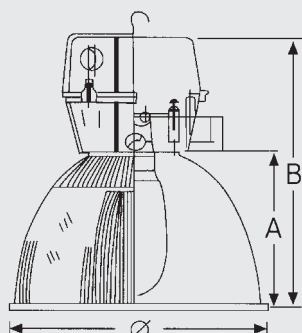
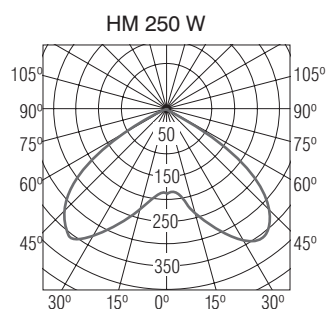

Ø 480 mm
A 300 mm
B 570 mm

LUMINARIA INDUSTRIAL - VENULUX/150-250-400W

CE	IP23	230V	Clase 1
----	------	------	---------

IP55	Sólo reflector Con cristal
------	-------------------------------



Estructura	Cuerpo de fundición de aluminio.
Caja portaequipo	Aluminio pintado.
Reflector	Aluminio anodizado facetado.
Difusor	Cristal de protección UV resistente altas temperaturas.
Equipamiento	Junta de goma. Portalámparas de cerámica. Placa de conexión de fácil mantenimiento. Prensaestopa. Regleta. Tornillos internos acero zincado, tornillos externos acero inoxidable. Gancho y cadena pintados.
Recambio	Recambios y accesorios consultar.

REF.	POTENCIA	CONEXIÓN
68150	150/250/400W	E40
68150.1	HM-150W	E27
68150.10	HM-150W c/lamp.	E27
68150.2	HM-250W	E40
68150.20	HM-250W c/lamp.	E40
68150.3	HM-400W	E40
68150.30	HM-400W c/lamp.	E40
68150.4	VSAP-150W	E40
68150.40	VSAP-150W c/lamp.	E40
68150.5	VSAP-250W	E40
68150.50	VSAP-250W c/lamp.	E40
68150.6	VSAP-400W	E40
68150.60	VSAP-400W c/lamp.	E40
68150.7	VM-250W	E40
68150.70	VM-250W c/lamp.	E40
68150.8	VM-400W	E40
68150.80	VM-400W c/lamp.	E40
68990	Cierre cristal + cadena D-480mm.	

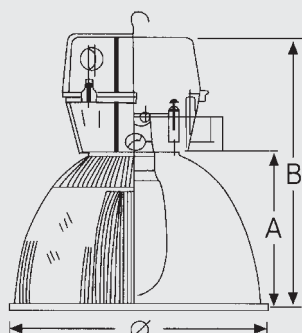
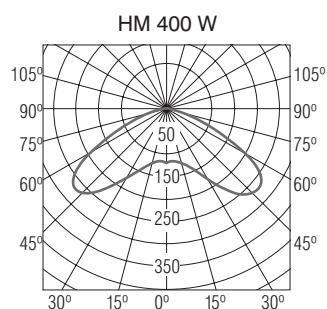

Ø 480 mm
A 300 mm
B 511 mm